

Original BMW Zubehör. Einbauanleitung.



Nachrüstung iPod-Interface

BMW 3er-Reihe (E 46) ab 03/01

BMW 5er-Reihe (E 39) ab 02/01

BMW X5 (E 53) ab 04/01

Einbauanleitung nur gültig für Fahrzeuge mit SA 602 (Bordmonitor mit TV) oder SA 609 (Navigationssystem Professional)

Nachrüstsatz-Nr.: 65 41 0 409 609

Einbauzeit

Die Einbauzeit beträgt ca. 2,5 Stunden, die je nach Zustand und Ausstattung des Fahrzeuges abweichen kann.

Bei Fahrzeugen mit SA 672 (CD-Wechsler) erhöht sich die Einbauzeit um ca. 0,5 Stunden.

Wichtige Hinweise

Diese Einbauanleitung ist in erster Linie zum Gebrauch in der BMW Handelsorganisation sowie durch autorisierte BMW Service Betriebe bestimmt.

Zielgruppe dieser Einbauanleitung ist in jedem Falle an BMW Fahrzeugen ausgebildetes Fachpersonal mit entsprechenden Fachkenntnissen.

Alle Arbeiten sind mit Hilfe von aktuellen BMW Reparaturanleitungen, Stromlaufplänen, Wartungshandbüchern und Arbeitsanleitungen in rationeller Reihenfolge mit den vorgeschriebenen Werkzeugen (Sonderwerkzeugen) und unter Berücksichtigung der geltenden Sicherheitsvorschriften durchzuführen.

Wenn Montage- oder Funktionsprobleme auftreten, können Sie unnötigen Aufwand und Kosten sparen, indem Sie sich schon nach kurzer Fehlersuche (ca. 0,5 Stunden) an folgende Stellen wenden:

- 1. entweder an Ihre nationale Vertriebsgesellschaft oder Ihr Regionalbüro oder**
- 2. über das Aftersales Assistance Portal (ASAP) an den Support, und zwar mit Hilfe der optionalen Applikation „Teiletechnischer Support“.**

Geben Sie die Fahrgestellnummer sowie Teilenummer des verbauten Nachrüstsatzes und eine genaue Problembeschreibung an.

Den Ausdruck dieser Einbauanleitungen nicht archivieren, da über ASAP tägliches Update!

Bei Fahrzeugen mit SA 672 (CD-Wechsler) müssen die Stecker am CD-Wechsler abgesteckt und zurückgebunden werden.

Piktogrammerklärungen siehe ASAP.

Alle Abbildungen zeigen LHD-Fahrzeuge, bei RHD-Fahrzeugen ist sinngemäß entsprechend vorzugehen.

Technische Änderungen vorbehalten!

Bei der Verlegung von Kabeln/Leitungen ist darauf zu achten, dass sie nicht geknickt oder beschädigt werden. Die dabei entstehenden Kosten werden von der BMW AG nicht vergütet.

Erforderliches Sonder- und Spezialwerkzeug

Keine

Inhaltsverzeichnis

Kapitel	Seite
1. Teileübersicht	3
2. Vorarbeiten	4
3. Einbau iPod-Interface E46	5
4. Einbau iPod-Interface E39	7
5. Einbau iPod-Interface E53	9
6. Abschließende Arbeiten und Codierung	11
7. Stromlaufplan	12

1. Teileübersicht

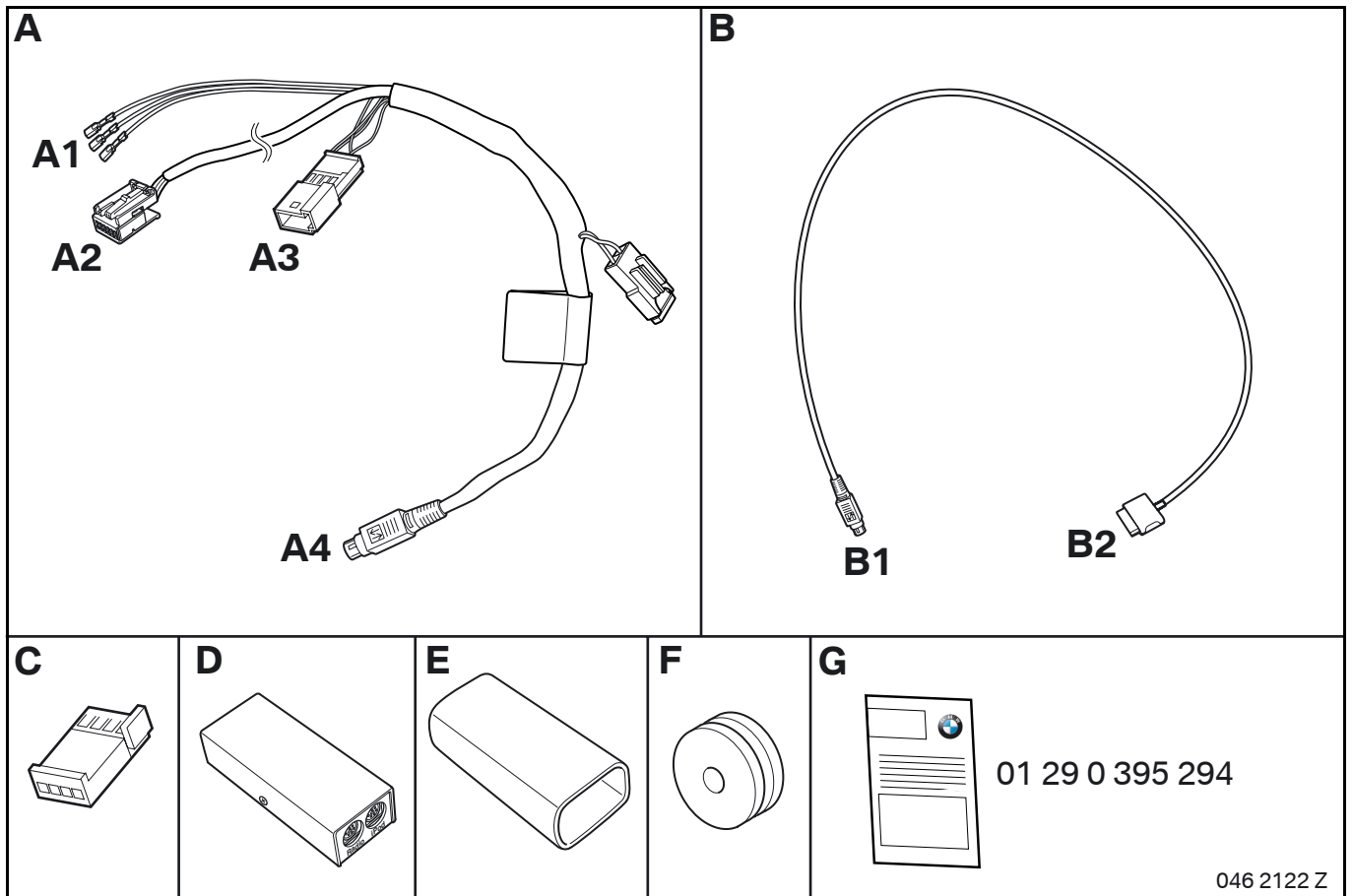

2. Vorarbeiten

	TIS-Nr.
Kurztest durchführen	---
Minuspol der Batterie abklemmen	12 00 ...
Folgende Komponenten sind vorab zu demontieren	
Bordmonitor	65 52 013
Handschuhfach	51 16 360
Verkleidung Fußhebelwerk (nur LHD-Fahrzeuge)	51 45 185
A-Säulenverkleidung links unten	51 43 075
Einstiegsleisten vorn und hinten links	51 47 000/030
Unterteil B-Säulenverkleidung links	51 43 150
Rücksitzbank	52 26 005
Rückenlehne (nur Fahrzeuge ohne Durchladesystem)	52 24 010
Lehnenteil an Hintersitz-Rückenlehne links (nur Fahrzeuge mit Durchladesystem)	52 26 008
Gepäckraum-Radhausverkleidung links	51 47 151
CD-Wechsler abstecken (nur Fahrzeuge mit SA 672)	65 11 070
Zusätzlich bei Fahrzeugen der Modellreihe E53	
Gepäckraum-Bodenverkleidung	51 47 101
Deckel Multifunktionswanne	65 11 055

3. Einbau iPod-Interface E46

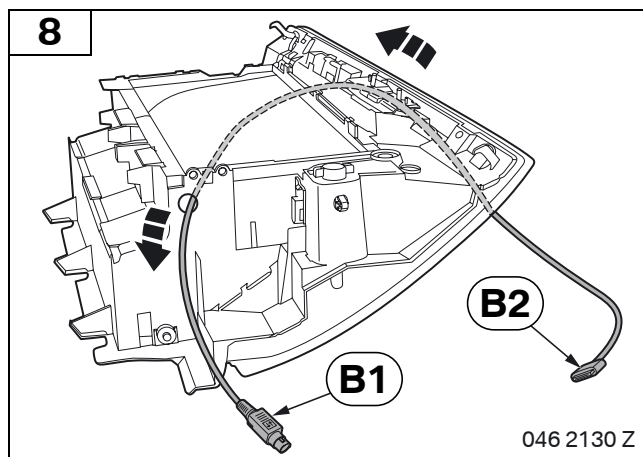
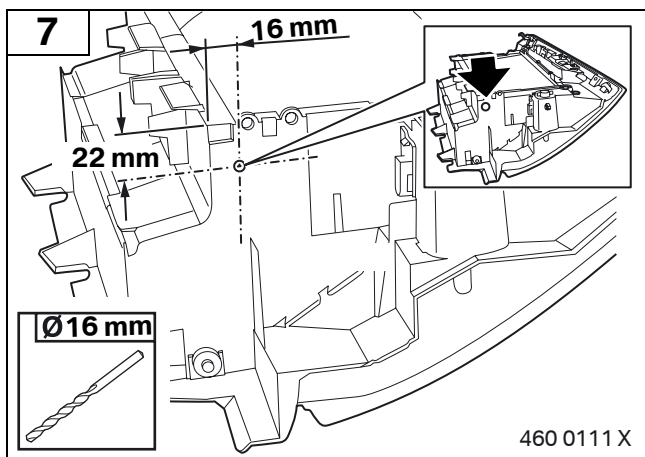
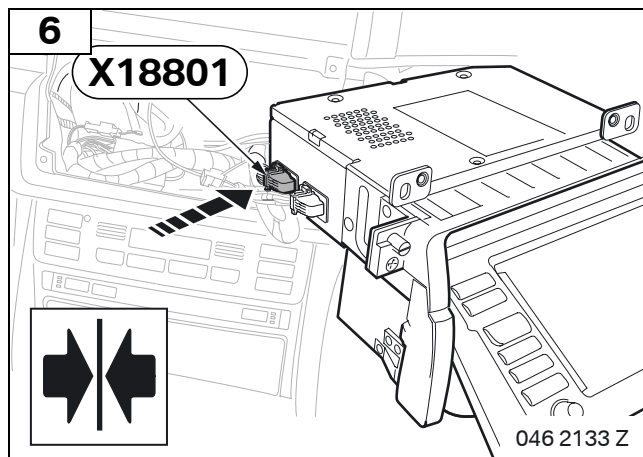
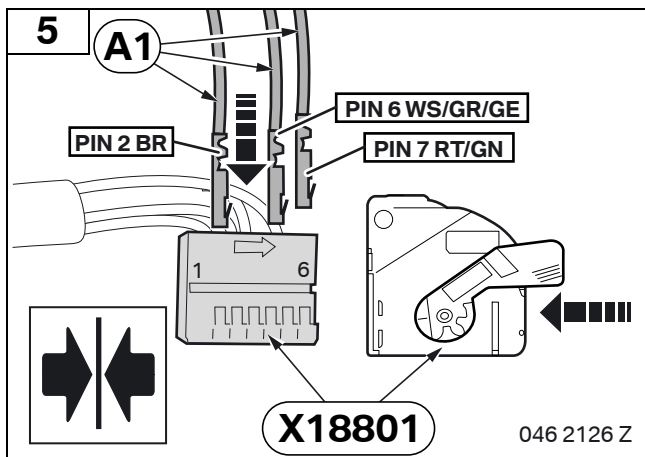
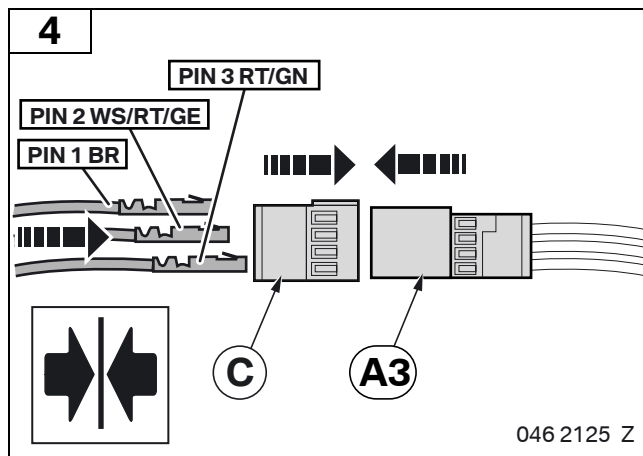
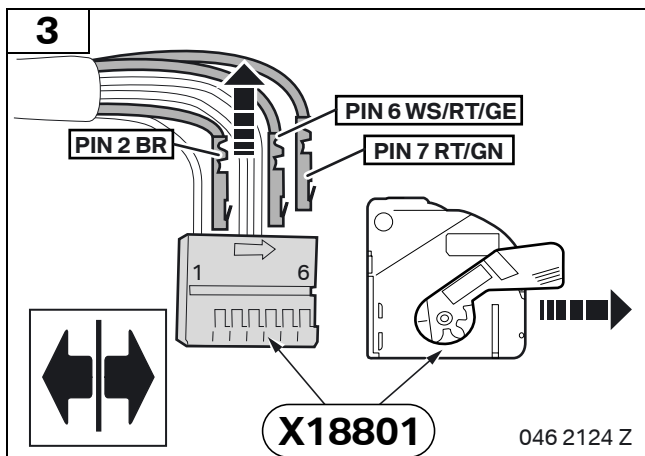
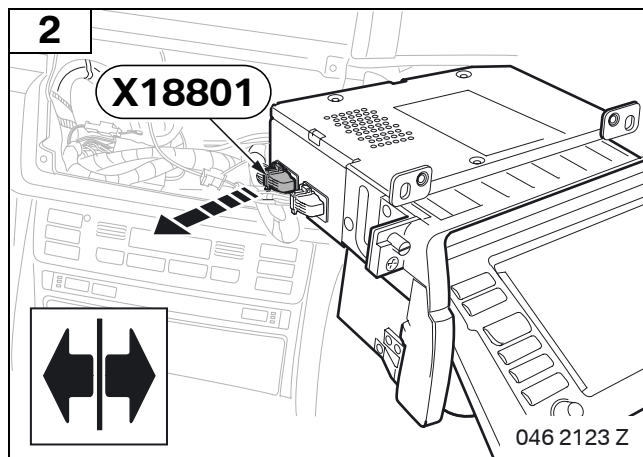
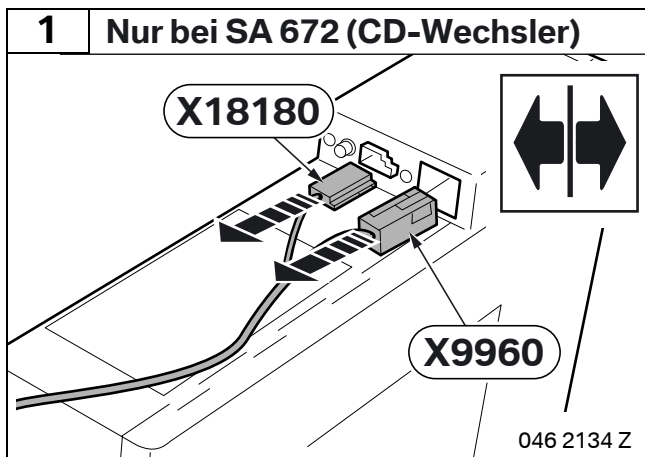

3. Einbau iPod-Interface E46

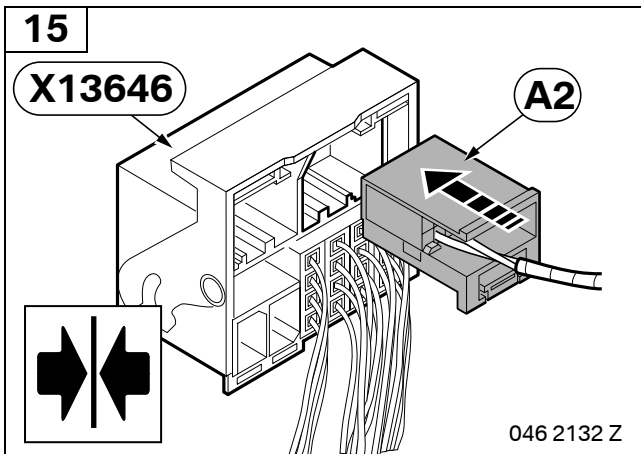
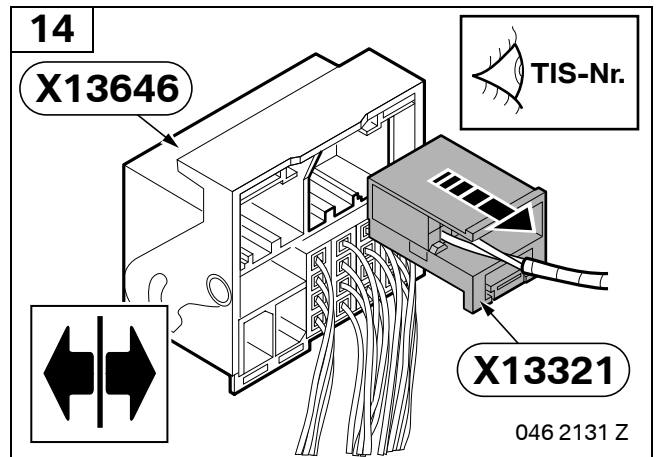
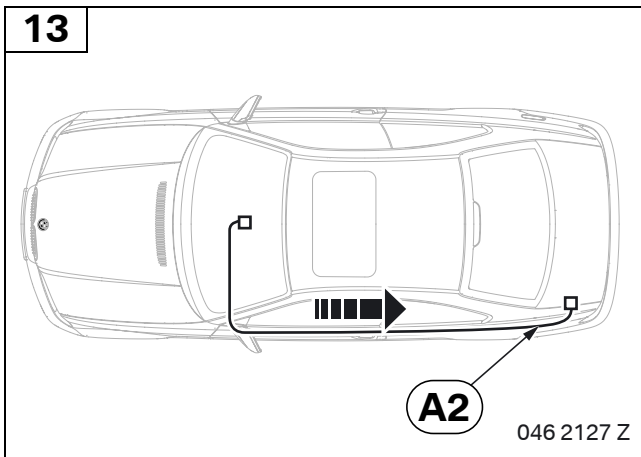
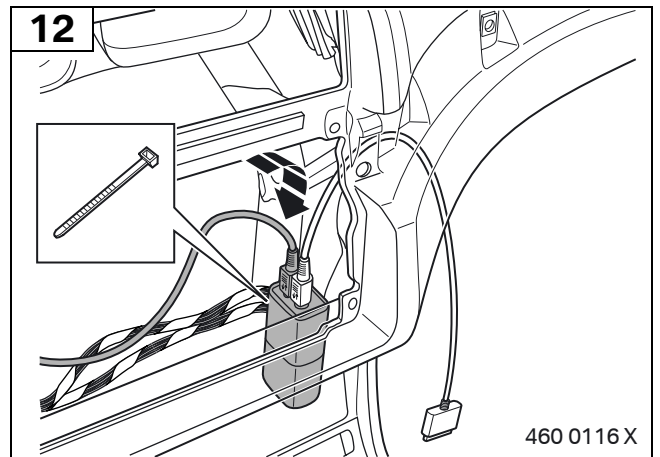
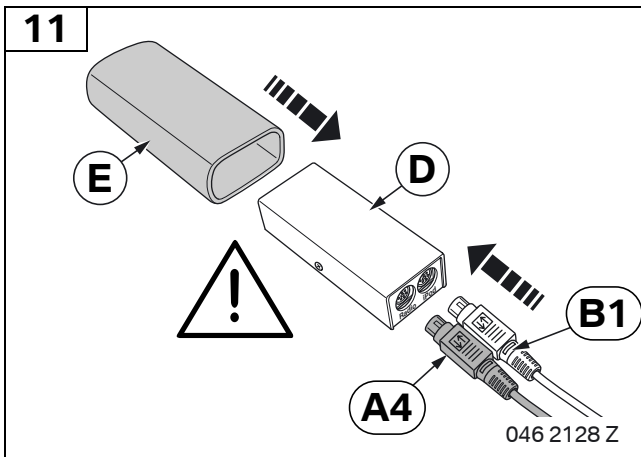
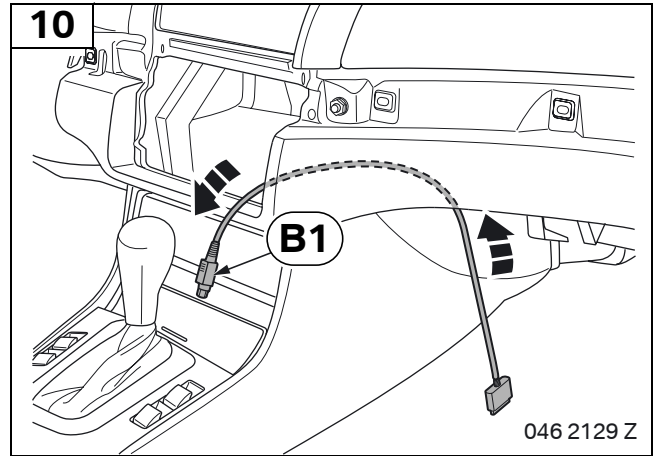
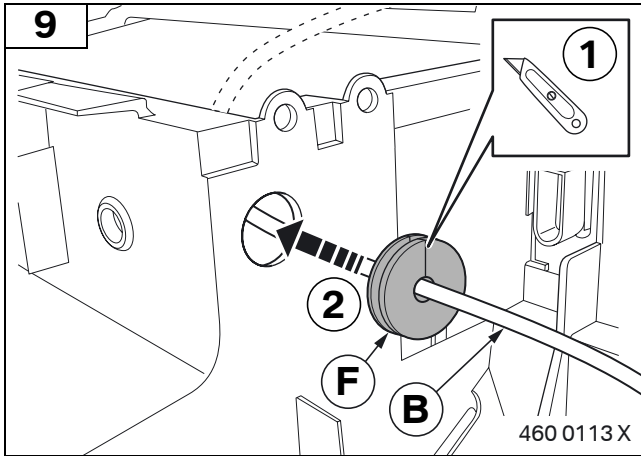

4. Einbau iPod-Interface E39

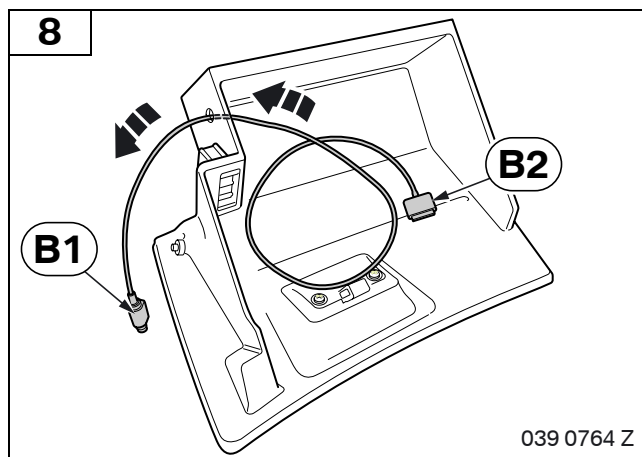
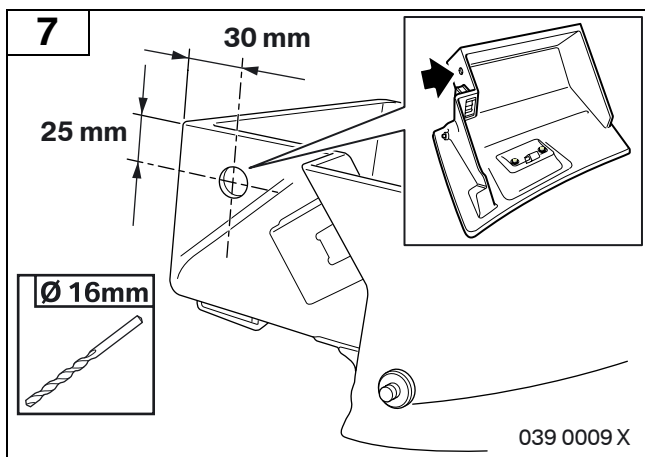
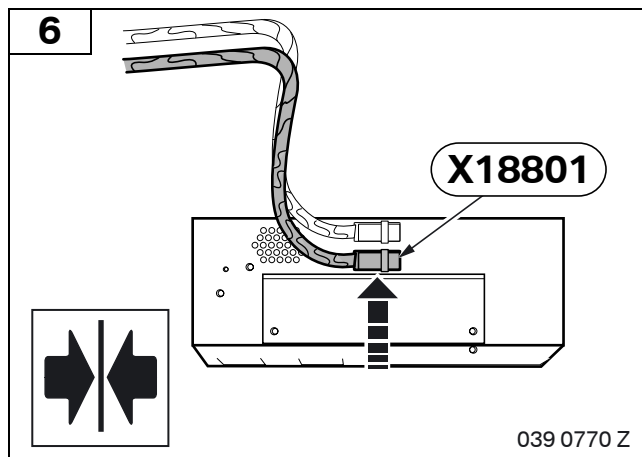
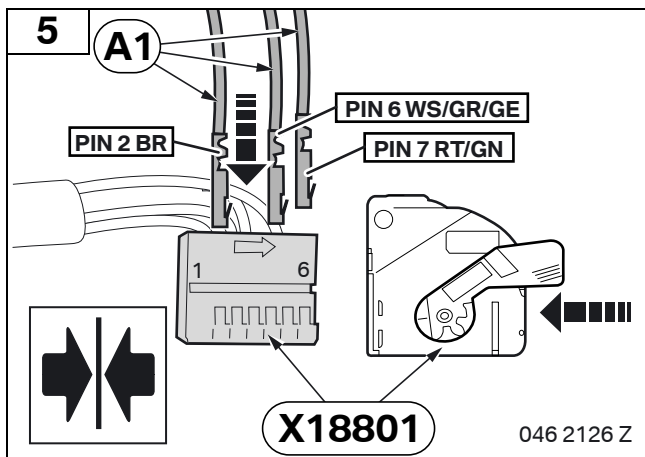
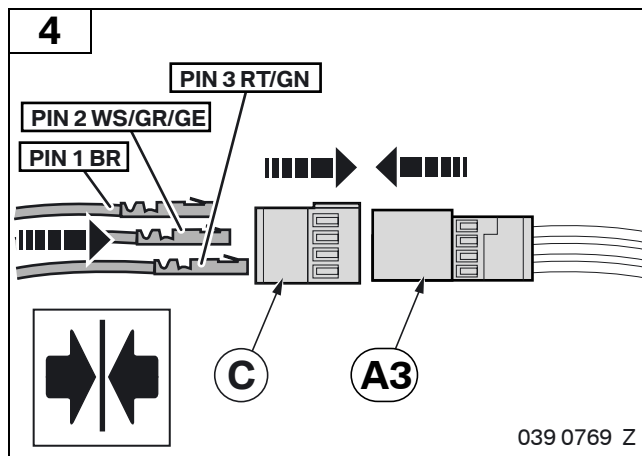
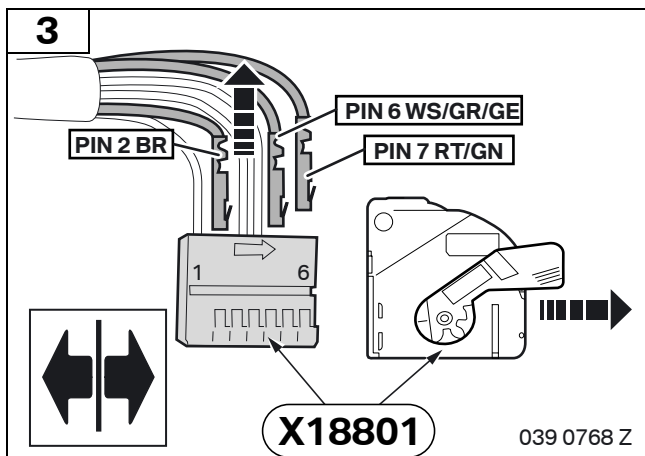
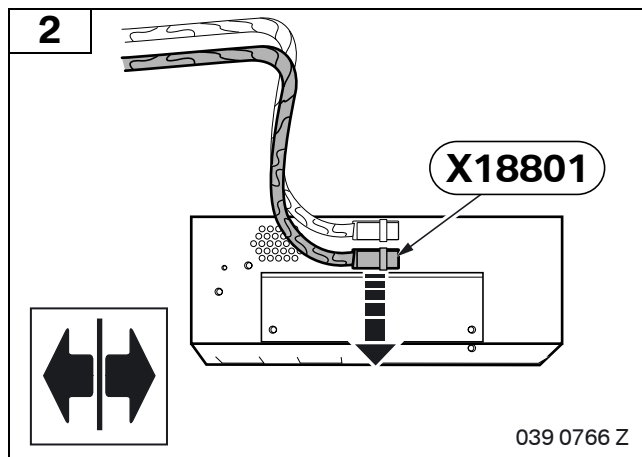
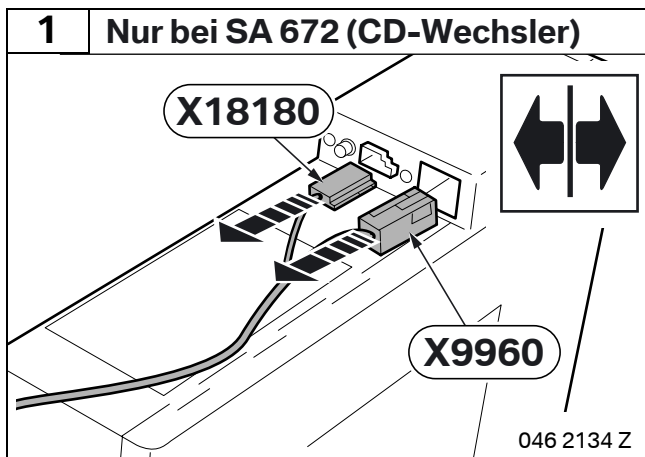

4. Einbau iPod-Interface E39

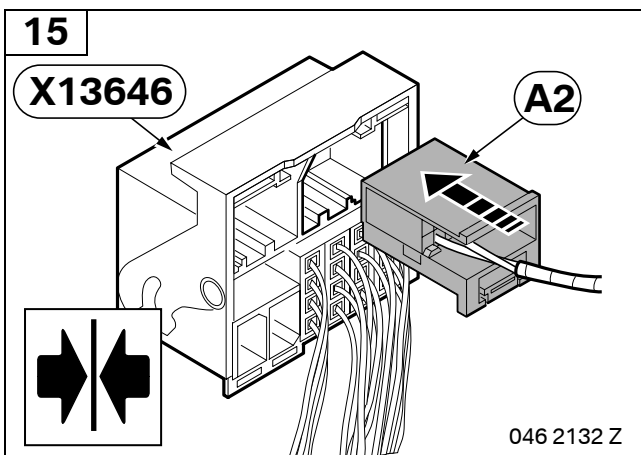
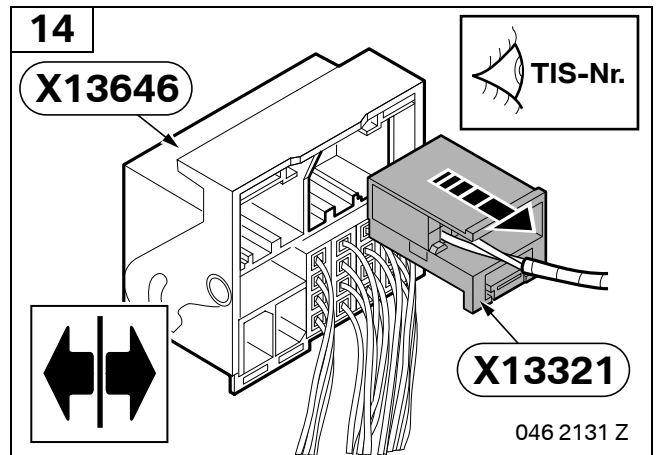
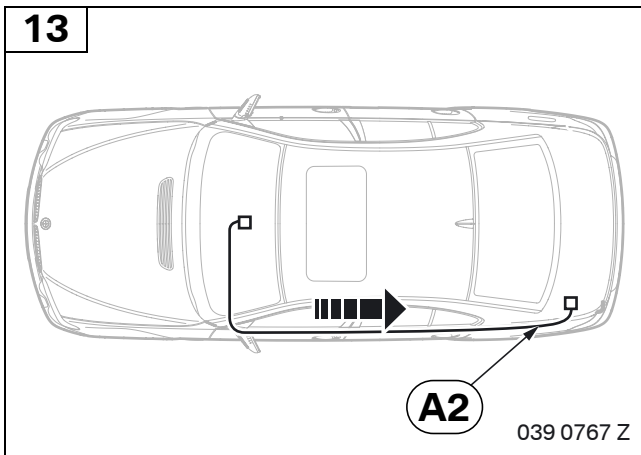
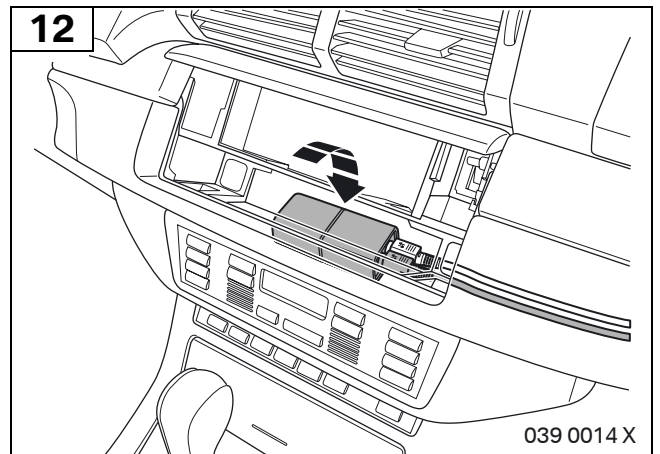
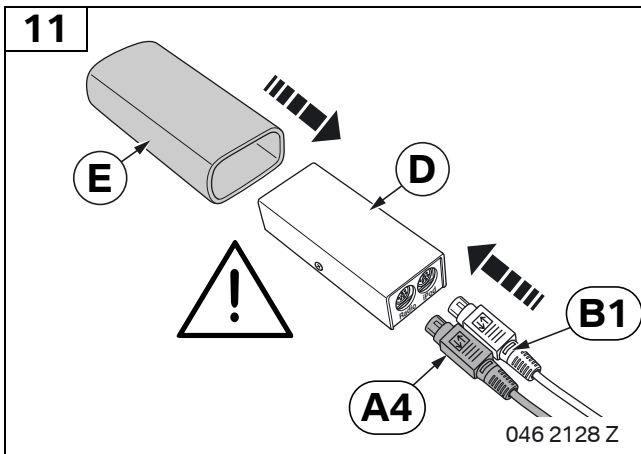
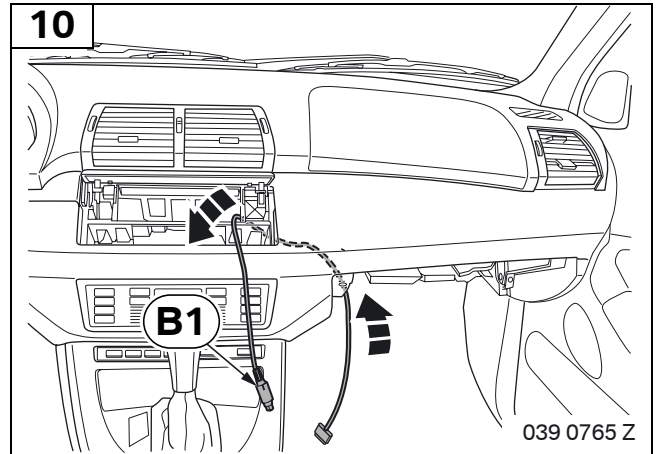
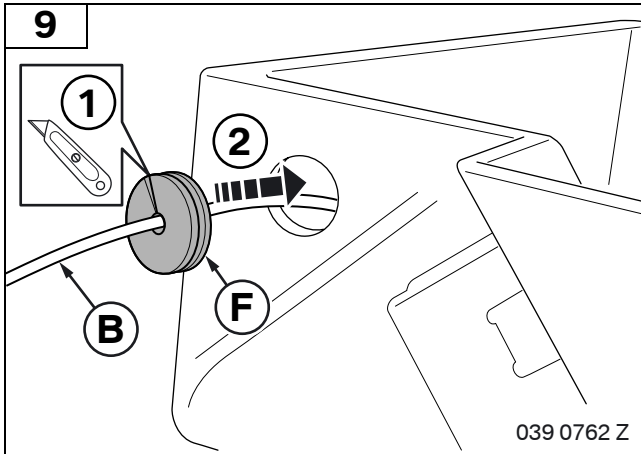

5. Einbau iPod-Interface E53

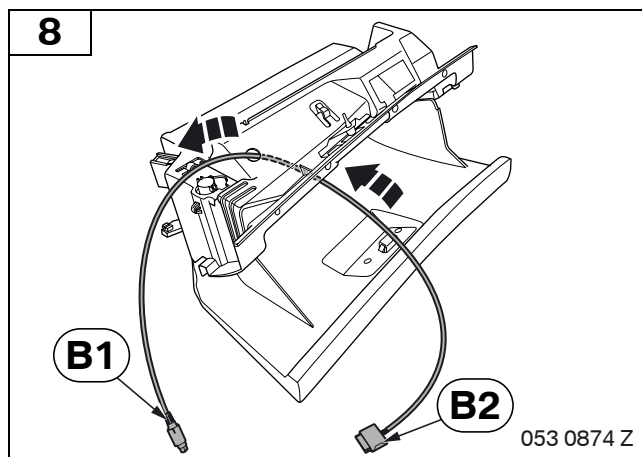
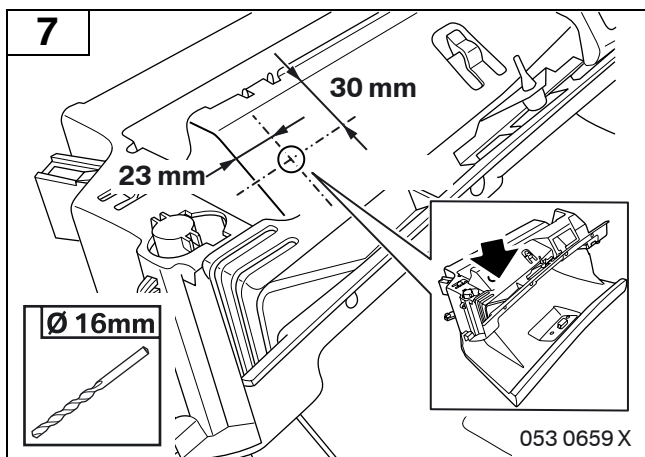
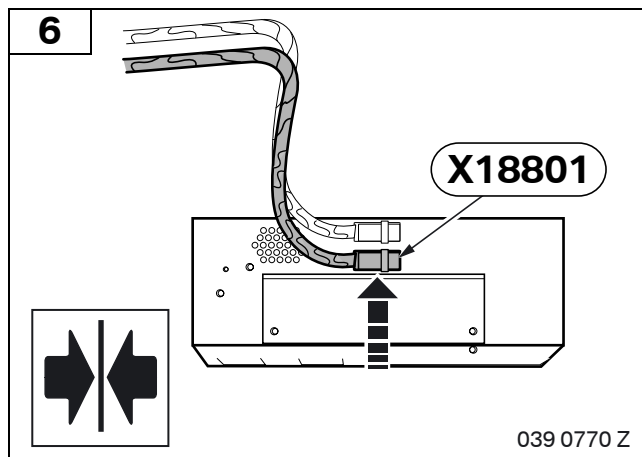
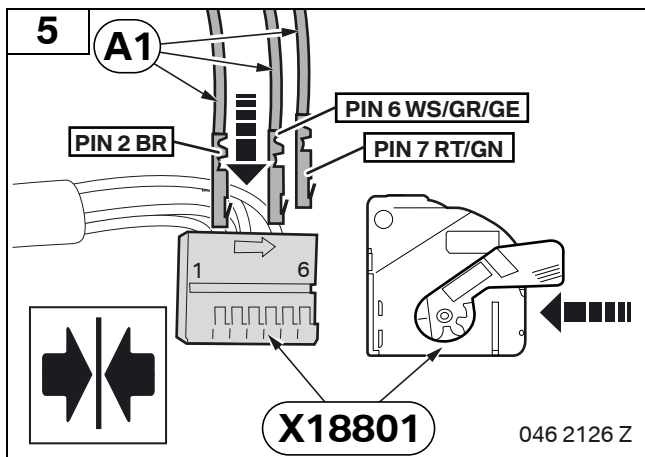
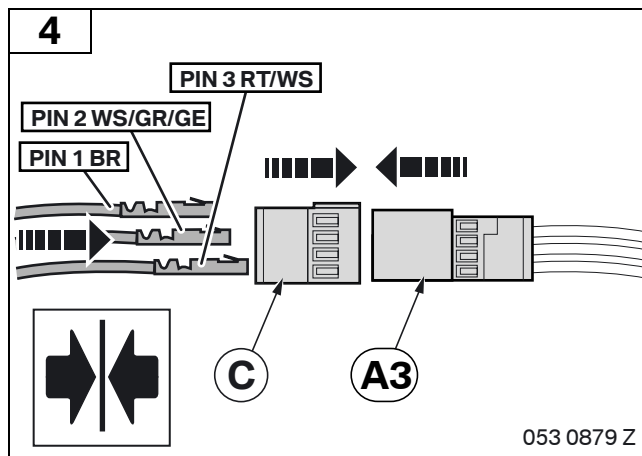
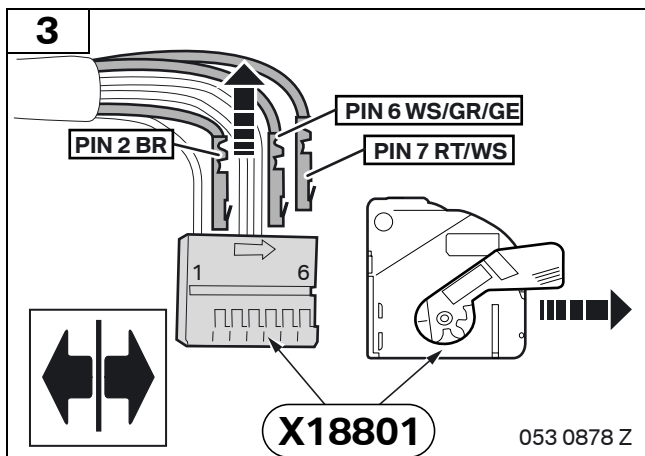
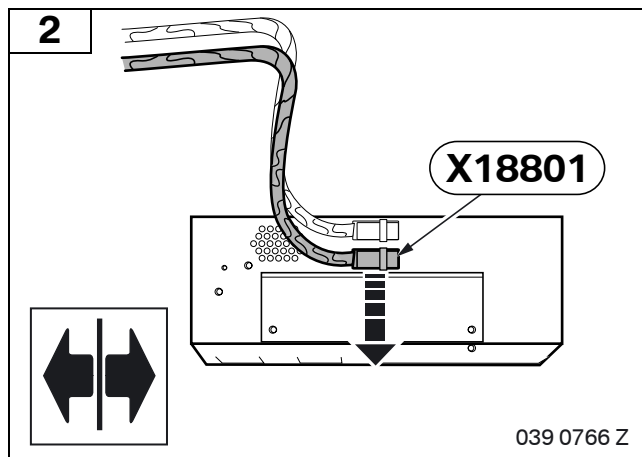
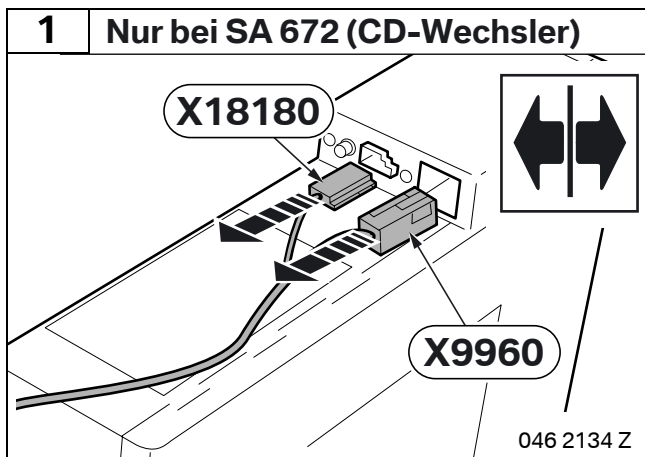

5. Einbau iPod-Interface E53

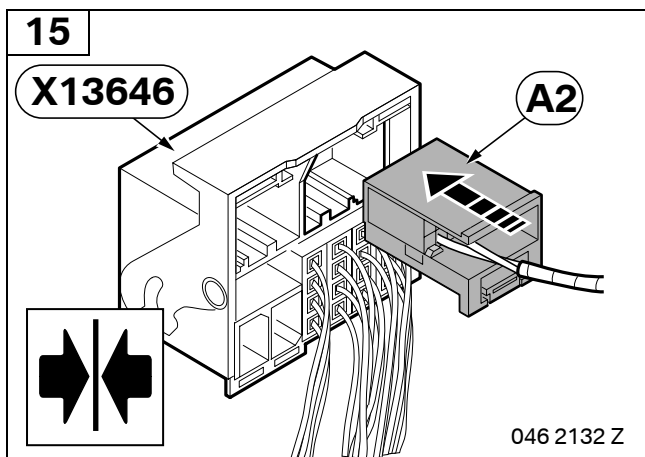
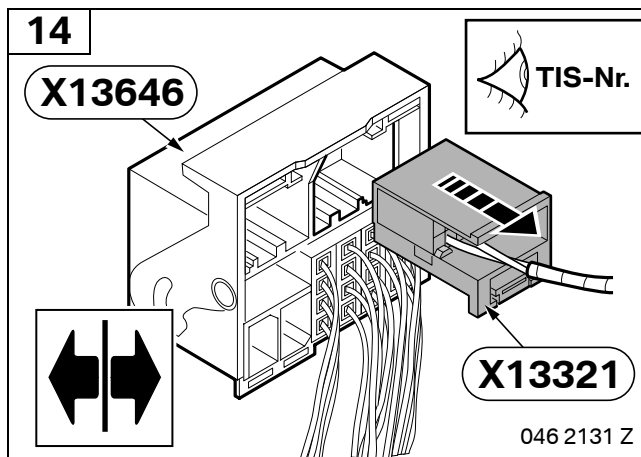
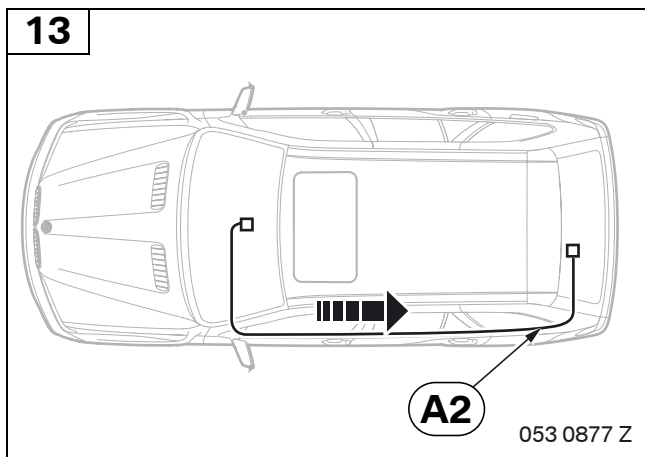
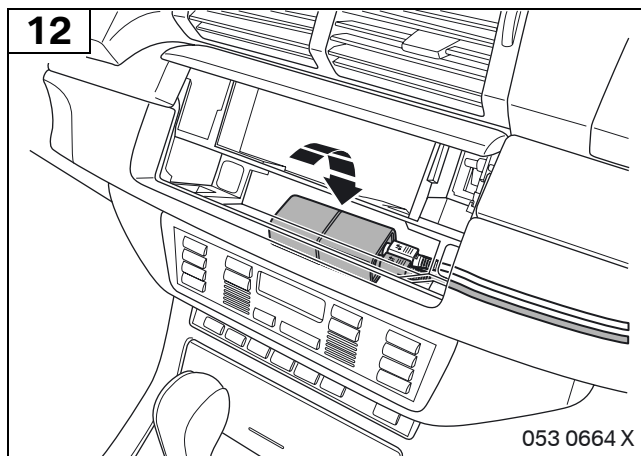
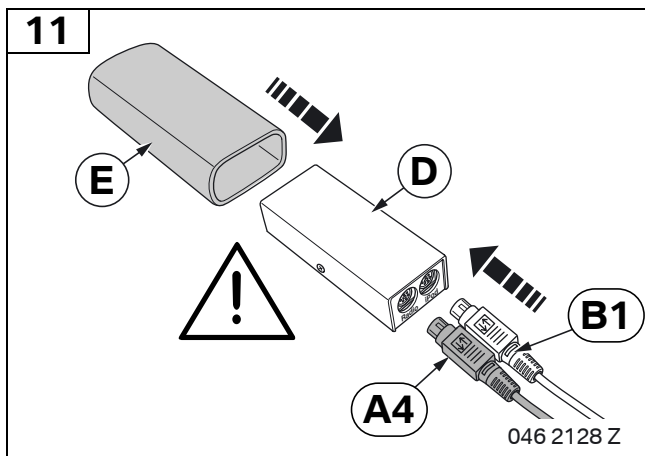
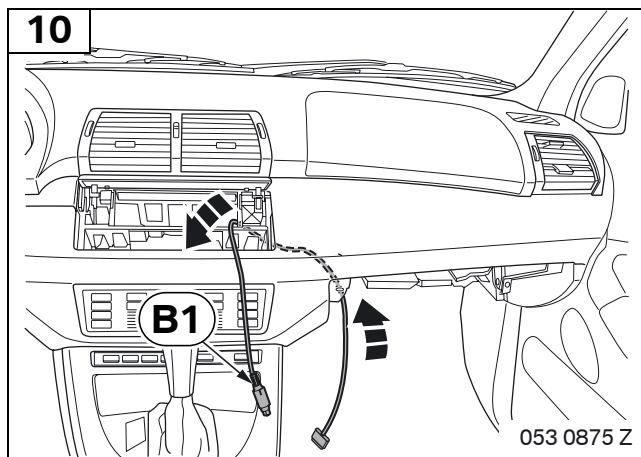
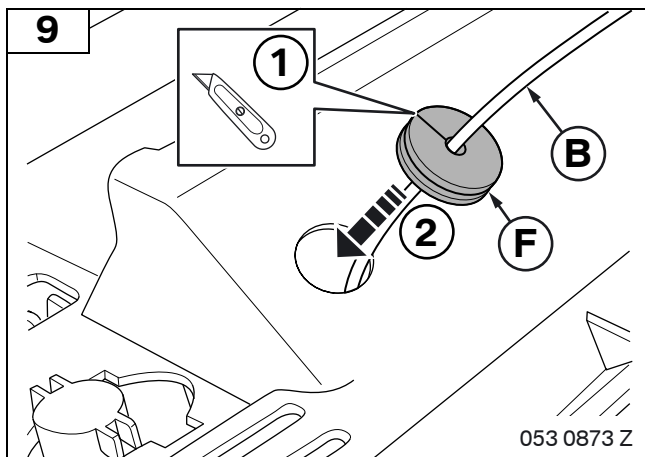

6. Abschließende Arbeiten und Codierung

Das Nachrüstsystem ist nicht codierrelevant.

- Fahrzeugbatterie anklemmen
- Kurztest durchführen
- Fahrzeug sinngemäß zusammenbauen

7. Stromlaufplan

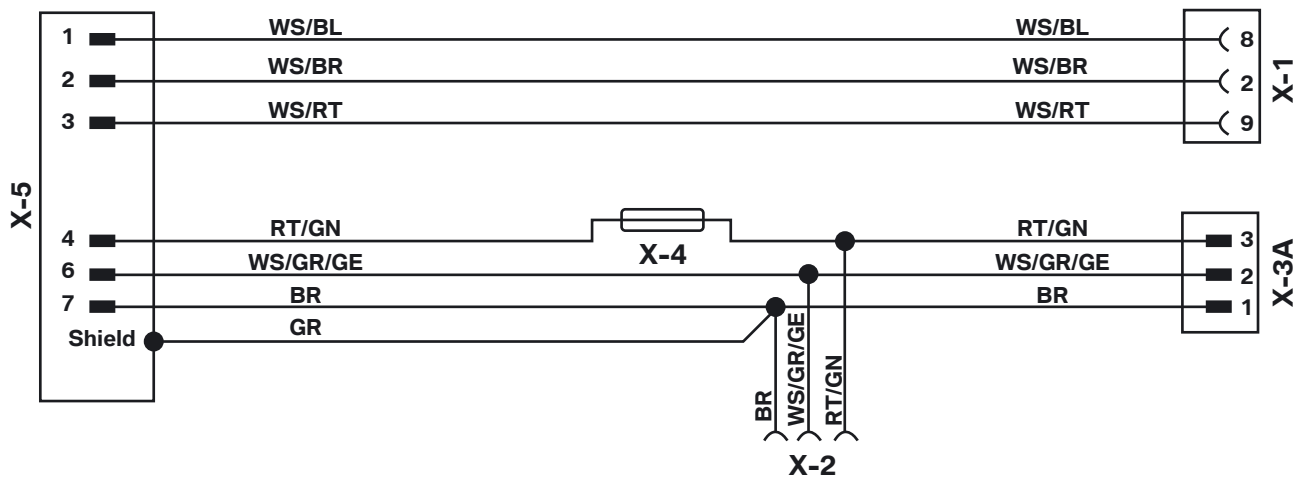

039 0763 Z

Legende

- X-1** Anschluss Bordmonitorradio
- X-2** Anschluss AMP-Buchskontakt
- X-3A** Anschluss 4-polig
- X-4** Anschluss Sicherung (2 A)
- X-5** Anschluss 7-PIN DIN-Stecker

Kabelfarben

- BL Blau
- BR Braun
- GE Gelb
- GN Grün
- GR Grau
- RT Rot
- WS Weiß